

# **GUIDE ILLUSTRÉ POUR FAIRE UNE PAGAIE GROENLANDAISE**

version 1.1

**Par : Marie-Claude Saulnier**

lucky\_charms29@hotmail.com

14 juin 2006  
révision : 30 mars 2009

## Table des matières

DIMENSIONS .....	3
ÉTAPE 1 : TAILLER LE 2X4.....	3
ÉTAPE 2 : TRACER LES LIGNES CENTRALES .....	4
ÉTAPE 3 : TRACER LA FORME DE LA PAGAIE.....	5
ÉTAPE 4 : TAILLER LA PAGAIE.....	7
ÉTAPE 5 : TRACER L'APLANISSEMENT.....	8
ÉTAPE 6 : APLANIR LES PALES.....	8
ÉTAPE 7 : TRACER LA FORME DES PALES.....	9
ÉTAPE 8 : TRACER LA FORME DU MANCHE .....	9
<i>Gabarit 8 faces</i> .....	10
<i>Mesures fixes</i> .....	11
ÉTAPE 9 : DONNER LA FORME AUX PALES ET AU MANCHE.....	12
<i>Épaulement</i> .....	12
ÉTAPE 10 : APLATIR LES BOUTS DES PALES .....	13
ÉTAPE 11 : FAIRE LA FINITION.....	13
<i>Arrondir les bouts des pales</i> .....	13
<i>Sabler</i> .....	13
<i>Appliquer un fini</i> .....	13

## Dimensions

Les dimensions d'une pagaie groenlandaise sont basées sur les certaines dimensions du corps de son propriétaire. Bien qu'une personne puisse avoir un « W » de 2 ¾" (7 cm), il n'est pas conseillé d'aller en bas de 3" (7.5 cm), sinon la pagaie aura des pales trop petites.

W = hauteur de la pagaie à chaque bout  
valeur : distance entre le creux de l'index et le creux du pouce quand on fait un « C » avec les doigts (comme si on tenait une grosse pomme)

L = longueur de la pagaie  
valeur : distance entre chaque main + distance du coude au poignet (environ 220 cm, soit 86")  
si le kayak est large, on peut faire un peu plus long

S = manche de la pagaie, aussi appelé « loom »  
valeur : largeur des épaules (environ 15" ou 16", environ 38 cm ou 40.5 cm)  
si le kayak est large, on peut faire un peu plus large (18", 45.7 cm)

Une fois ces dimensions trouvées, il ne reste plus qu'à les tracer sur le 2X4 et à tailler... ;-)

W= 3.25 (8.3 cm)      L= 86 (220 cm)      S= 18 (45.7 cm)

Je fais mon possible dans Paint pour illustrer les étapes (surtout pour le traçage), alors les images ne sont pas à l'échelle. Les valeurs entrées ci-haut ne sont qu'à titre d'exemple, il faut bien entendu utiliser ses propres mesures.

Note : un pouce (1") équivaut à 2.54 cm

### Étape 1 : tailler le 2X4

Tailler le 2X4 pour correspondre à ces dimensions :

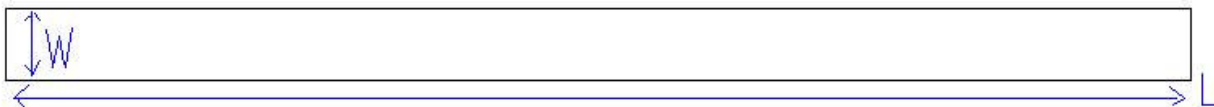

Note : je vous suggère fortement de couper le 2X4 par les deux bouts, car il se peut qu'il y ait quelques craques dans le 2X4 aux extrémités. En coupant les deux bouts, on enlève ces craques.

## Étape 2 : tracer les lignes centrales

Tracer les lignes de milieu sur toutes les faces

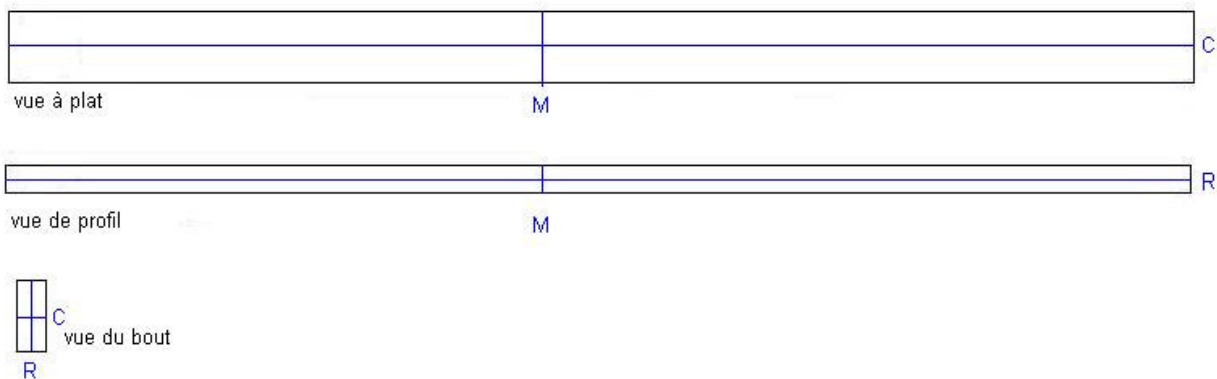

Voici une image un peu plus visuelle...

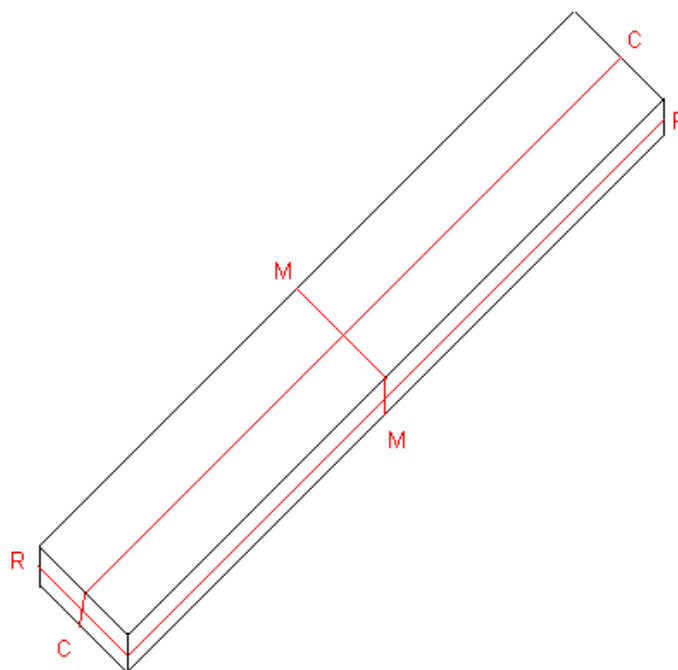

C'est à partir de ces lignes que toutes les autres mesures seront prises, alors il est important de s'assurer qu'elles sont toutes bien centrées sur chaque face de la pagaie. Aussi bien sur le dessus que le dessous du 2X4.

Note : en réalité, la ligne « R » n'a pas besoin d'être tracée tout le tour, car elle disparaîtra quand la forme de la pagaie sera taillée à l'étape 4. J'indique qu'elle doit être tracée, car l'étape 5 pourrait être faite avant les étapes 3 et 4. Cela nécessiterait le traçage de la ligne « R » en même temps que toutes les autres lignes de l'étape 3.

### Étape 3 : tracer la forme de la pagaie

Tracer une ligne à  $\frac{1}{2}$  S de chaque côté de la ligne de milieu « M » tout le tour du 2X4. Ces lignes représentent le manche.

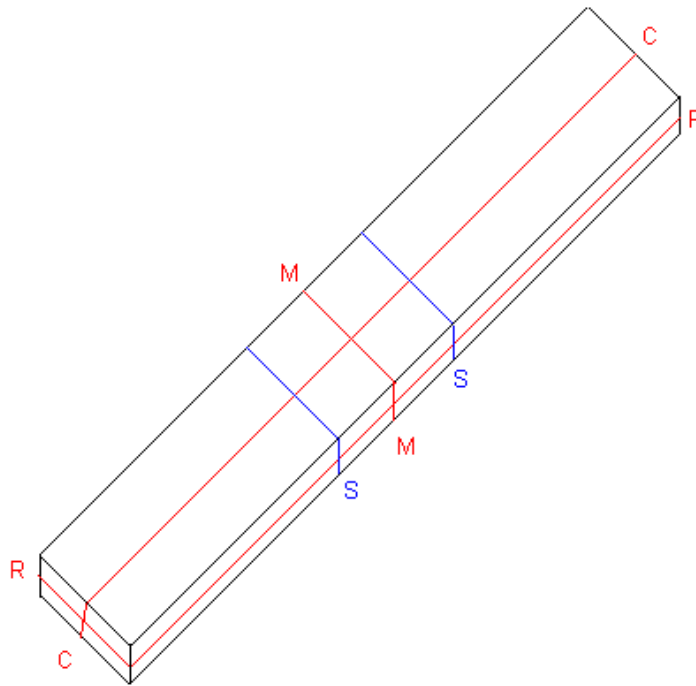

Tracer ensuite une ligne à 1" (2.5 cm) à l'extérieur des lignes « S ». Ces lignes représenteront l'épaulement qui se trouve à être le dégradé entre le manche et les pales de la pagaie. Si on veut une épaulement plus prononcée, on peut tracer à moins de 1", ex :  $\frac{3}{4}$ " ou  $\frac{1}{2}$ " (1.8 cm ou 1.2 cm). Si on veut une épaulement plus longue, moins prononcée, on peut tracer à plus de 1", ex :  $1\frac{1}{2}$ " ou 2" (3.7 cm ou 5 cm).

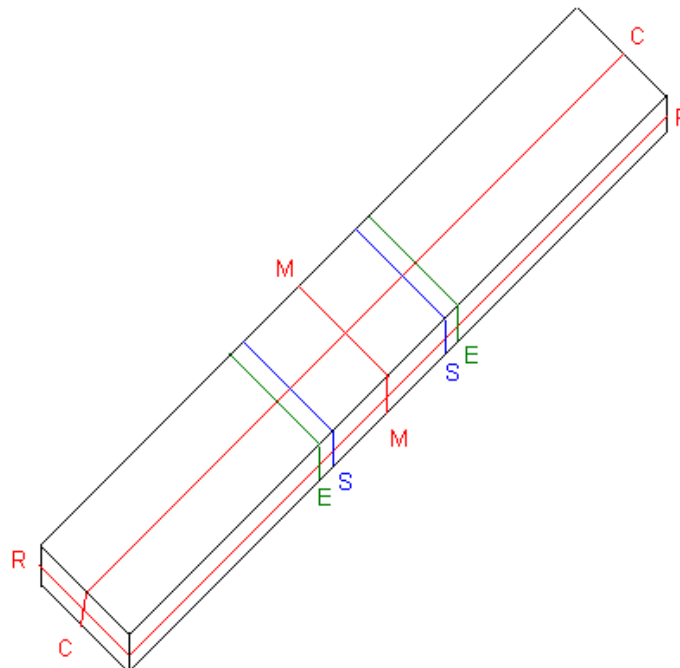

Ces deux prochaines étapes peuvent être marquées que sur une seule surface de la pagaie. Dans ce cas, lorsque le contour de la pagaie sera taillé, il faut s'assurer que la coupe est droite. Idéalement, on trace ces lignes sur les deux côtés afin d'avoir une référence sur chaque face lorsque la pagaie sera taillée.

Tracer une ligne à 5/8" (1.6 cm) au dessus et en dessous de la ligne centrale « C » entre les deux lignes « S ». Cela donnera un manche de 1 1/4" par 1 1/2" (qui est l'épaisseur du 2X4).

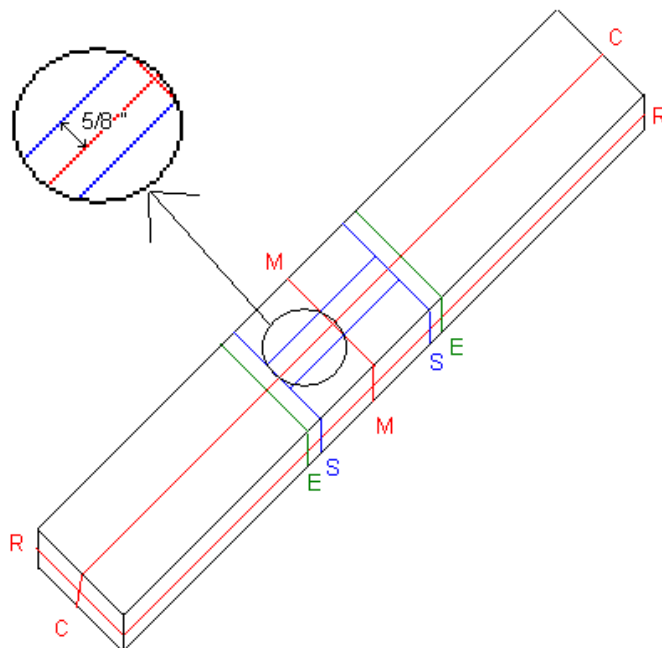

Sur chaque ligne « E » faire une marque à 1/3 W (environ 1" ou 2.5 cm) au dessus et en dessous de la ligne centrale « C ». Tracer une ligne de chaque coin avec la marque correspondante pour tracer les pales de la pagaie.

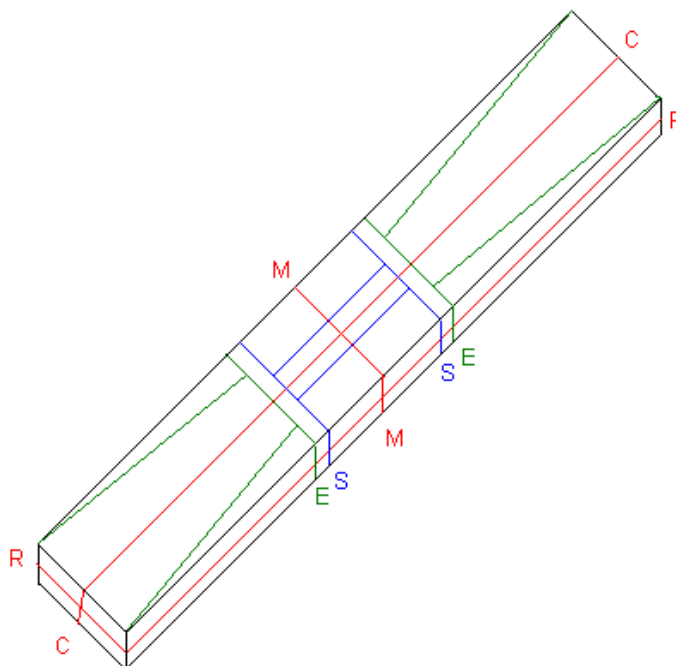

Relier les lignes faites dans les deux étapes précédentes afin d'indiquer l'épaule.

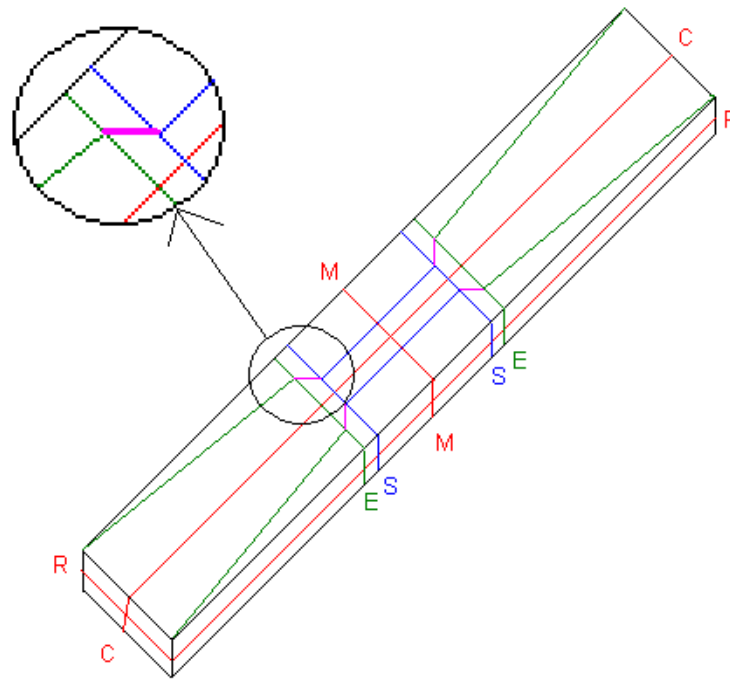

#### Étape 4 : tailler la pagaie

Tailler le 2X4 le long de la forme de la pagaie en faisant bien attention de ne pas trop en enlever... On peut toujours finir la forme avec du papier sablé...

Tracer une ligne « R » au centre, tout le tour de la pagaie et refaire les lignes « M » et « E ».

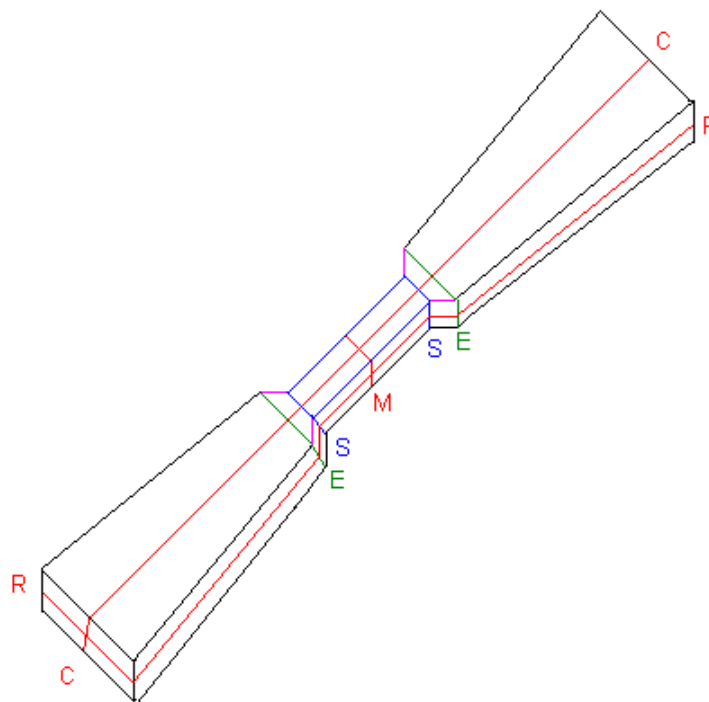

### Étape 5 : tracer l'aplanissement

Tracer une ligne qui part du haut de la ligne « S » jusqu'à ¼ de pouce (0,25cm) au dessus de la ligne « R » au bout de la pagaie. Il faut tracer ces lignes sur les deux côtés de la pagaie. Voici une image en profil :

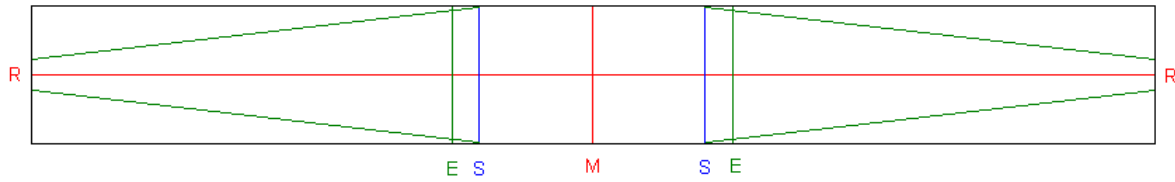

vue de profil

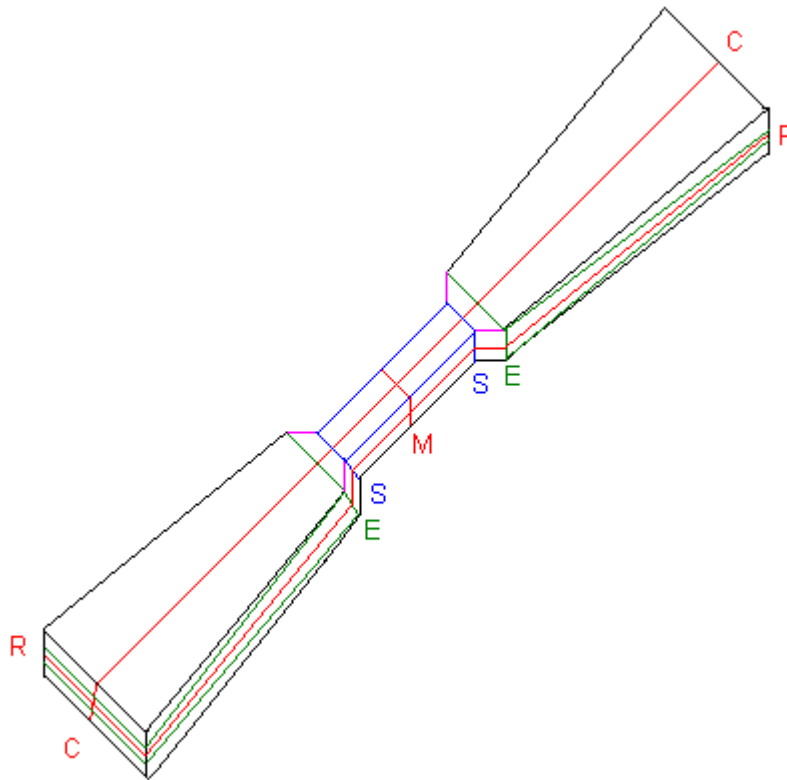

### Étape 6 : aplanir les pales

Aplanir les pales de la pagaie en suivant les lignes tracées à l'étape 5.

### Étape 7 : tracer la forme des pales

Tracer une ligne de 1/16 pouces (0,16 cm) au dessus et en dessous de la ligne « C » sur tout le long des pales de la pagaie des deux côtés.

Tracer une ligne de 1/8 pouces (0,32 cm) au dessus et en dessous de la ligne « R » sur tout le long de la pagaie des deux côtés.

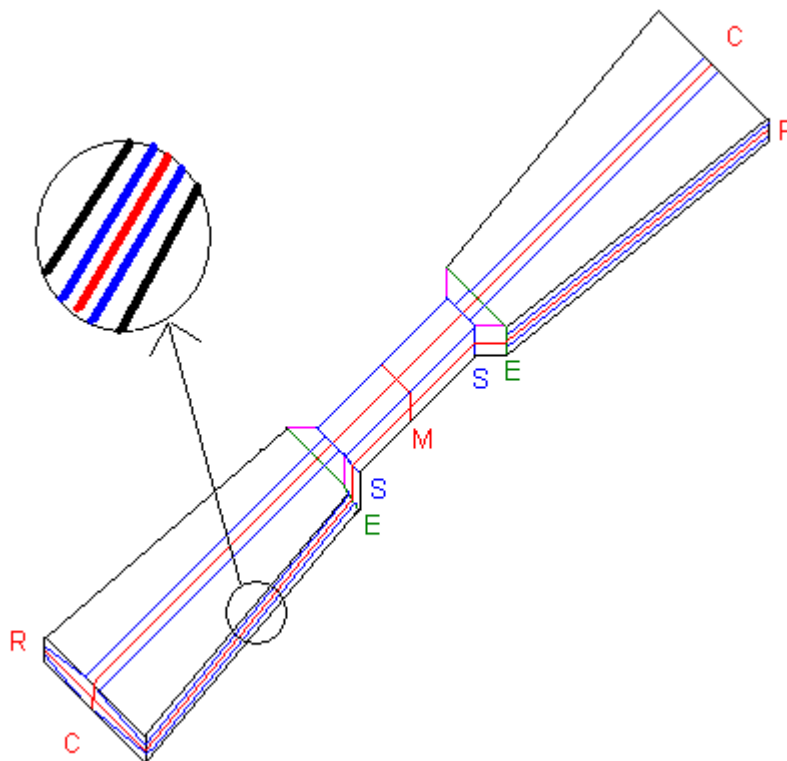

### Étape 8 : tracer la forme du manche

Choisir une des deux étapes de marquage suivantes pour tailler le manche de la pagaie.

Le marquage donnera 8 lignes sur le manche, soit 2 sur chaque face. Il faut ensuite aplanir les « coins » du manche. Ceci aura pour effet de créer un manche avec une forme octogonale (8 faces) ovale.

### Gabarit 8 faces

Cette technique est pratique si le manche n'a pas les dimensions standard de 1 1/2" par 1 1/4".

Prendre une retaille de bois et y inscrire les mesures suivantes dessus :

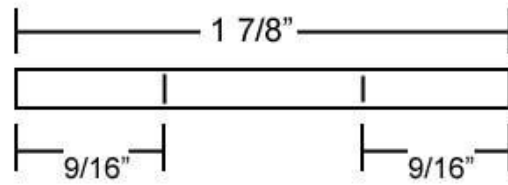

Tracer des lignes sur chaque face du manche où les mesures de 9/16" arrivent. Tracer ensuite une ligne sur la longueur du manche où les lignes de 9/16" arrivaient.



Extrait du livre de Cunningham.

### Mesures fixes

Cette technique est plus simple que la précédente, si le manche a une dimension de 1 ½" par 1 ¼".

Tracer une ligne à 4/16" (0,6 cm) au dessus et en dessous de la ligne « C » sur les deux côtés du manche.

Tracer une ligne à 5/16" (0,8 cm) au dessus et en dessous de la ligne « R » sur les deux côtés du manche.

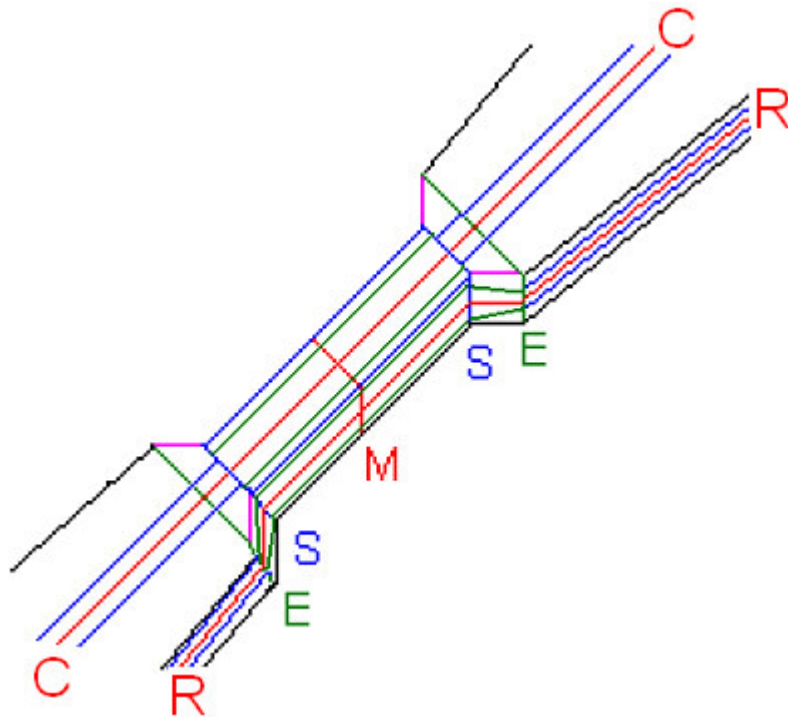

Pour définir l'épau, relier ensemble la ligne du manche de 5/16" de « S » et la ligne de 1/8" de « E ».

### Étape 9 : donner la forme aux pales et au manche

Aplanir les pales en forme de losanges en amincissant d'une ligne à l'autre sur un même côté de la pale. Travailler le manche afin de lui donner ses 8 faces de la même façon que pour les pales (d'une ligne à l'autre).

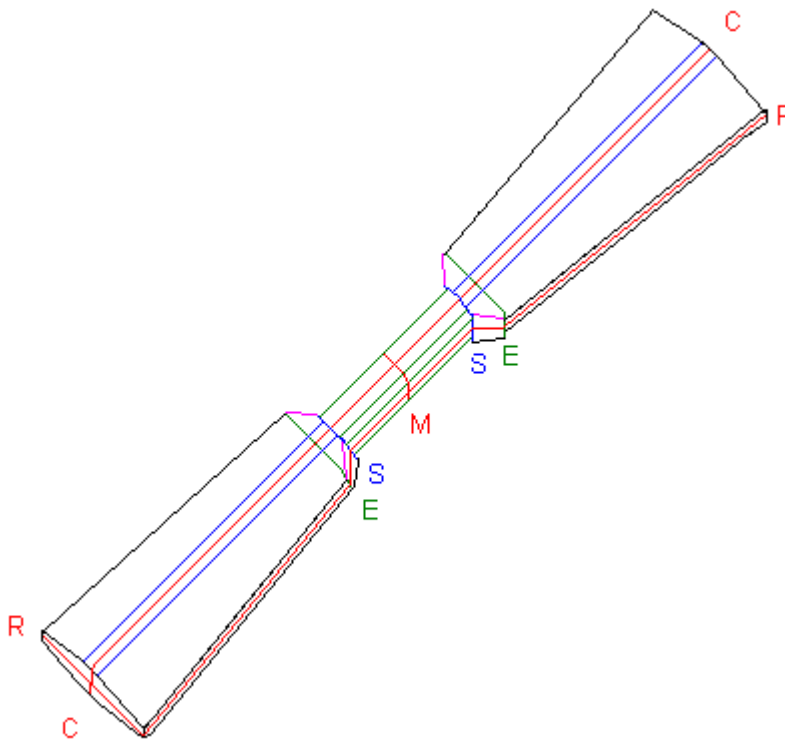

En ayant tracé les lignes du manche en même temps que celle de l'étape 7, ça devient plus facile lorsqu'on travaille à aplanir les faces. On voit quelle forme aura le manche, donc on ne risque pas de trop enlever de bois ou de ne pas lui donner la bonne forme.

### Épaule

L'épaule est un endroit délicat... Elle dépend du « feeling » qu'on veut donner à la pagaie. Si on la veut plus douce, plus facile à tenir, elle restera assez épaisse, sinon elle sera plus tranchante. Idéalement on la travaille à la fin avec du papier sablé...

## Étape 10 : Aplatir les bouts des pales

Il est évident avec l'image de l'Étape 9 que les bouts des pales seront assez épais au centre de la pagaie. Idéalement, il faut aplatir le centre des pales pour qu'elles soient aussi minces au centre que sur les côtés.

Tracer une ligne de chaque coin des pales pour aller rejoindre la ligne « C » jusqu'à environ 6" (15 cm) du bout de la pale, sur chaque côté de la pale.

Tracer une ligne qui rejoint les coins de la pale au dessus et en dessous de la ligne « R ».

Aplatir les bouts de pales à l'intérieur des lignes tracées.

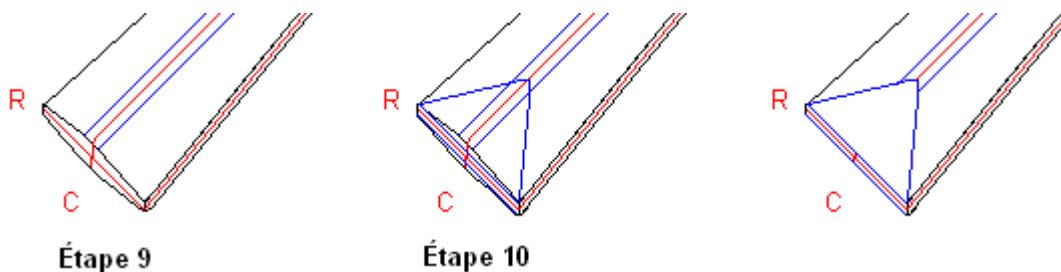

## Étape 11 : faire la finition

Truc : pour vérifier si votre pagaie est bien équilibrée, tenez la au centre sur un doigt. Si elle penche plus d'un côté, elle n'est pas bien équilibrée... Vérifier ce que vous pouvez faire pour corriger la situation.

### Arrondir les bouts des pales

On peut choisir son assiette ou son bol préféré pour cette étape... Il suffit de tracer une demi-lune sur le bout de la pagaie et d'arrondir les bouts des pales.

### Sabler

On commence par un papier avec un grain de 60 pour enlever toutes les marques de rabot et des autres outils. Ensuite on passe à un grain plus fin, du 150 et ensuite du 220.

### Appliquer un fini

Il faut appliquer un fini afin de protéger et d'imperméabiliser le bois. Je suggère de l'huile de lin bouillie disponible dans n'importe quelle quincaillerie, mais d'autres huiles peuvent être utilisées. Ex : huile de teck, huile de lin de qualité alimentaire, huile d'abrasin (tung oil), etc.

Les premières applications d'huile peuvent être données dans la même soirée, car le bois absorbera beaucoup. Après chaque application d'huile, laissez pénétrer 15 minutes, essuyez tout le surplus et attendez 30 minutes avant la prochaine application. Si après quelques applications vous voyez que le bois n'est pas saturé d'huile (qu'il en absorbe encore) vous pouvez lui donner une autre « couche » d'huile.

Après la première soirée d'application d'huile, vous pouvez redonner une « couche » le lendemain matin et le soir, toujours en essuyant le surplus après 15 minutes. Vous pouvez arrêter d'appliquer de l'huile matin et soir lorsque de l'eau versée sur la pagaie perlera.

La pagaie devra être huilée après plusieurs utilisations, mais assurez-vous qu'elle est bien sèche avant de la huiler à nouveau.